

Návod k používání a katalog
náhradních dílů pro průmyslový
šicí stroj

GARUDAN[®]

YAO-HAN
F-300 Serie



ANITA B, s.r.o.

Hliníky 2068

680 01 Boskovice

Czech Republic

tel: +420 516 454 774

+420 516 453 496

fax: +420 516 452 751

e-mail: info@anita.cz

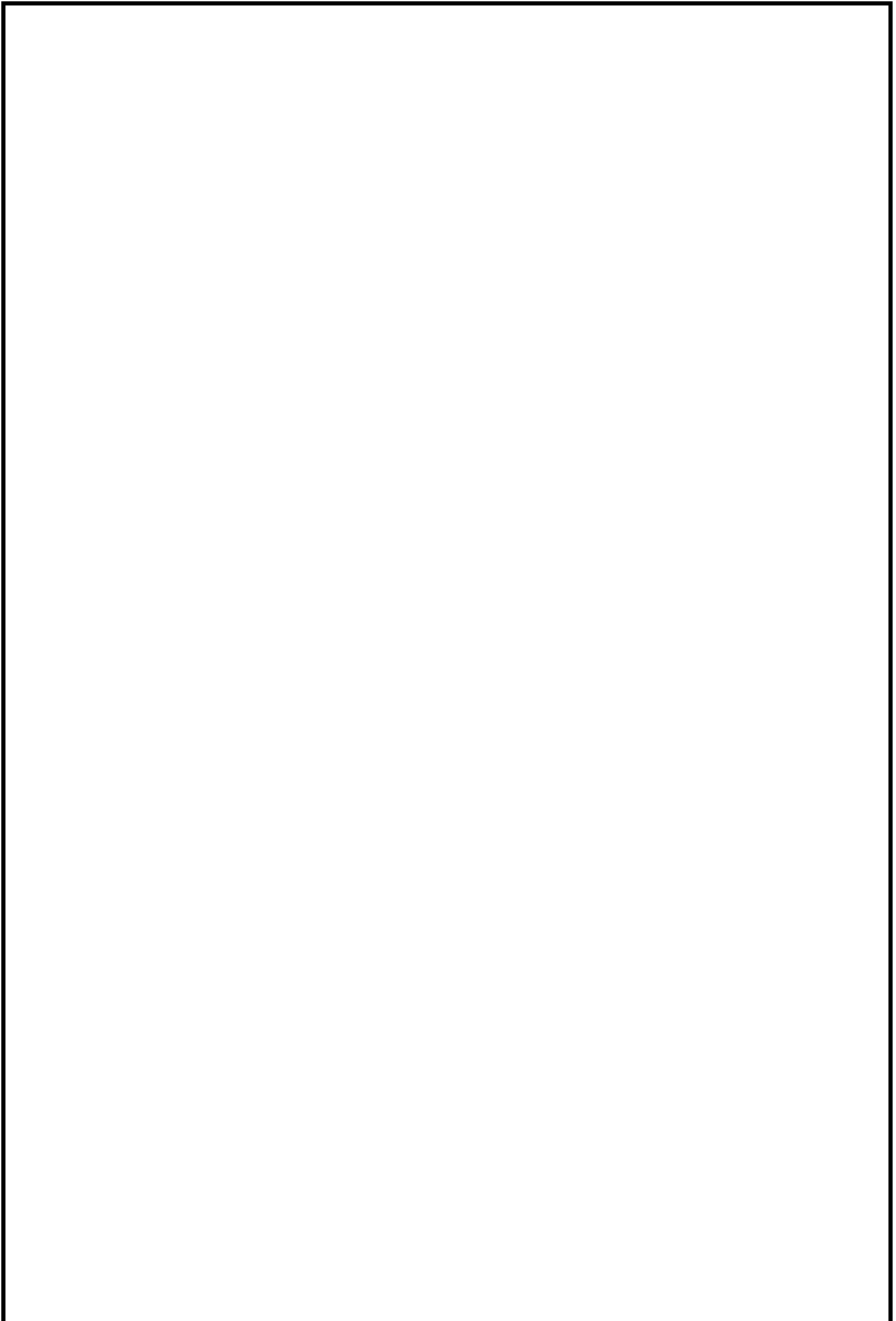

OBSAH

<u>1) TECHNICKÉ PARAMETRY</u>	Str. 5
<u>2) BEZPEČNOSTNÍ OPATŘENÍ</u>	Str. 6
<u>3) KONTROLA STAVU STROJE</u>	Str. 7
<u>4) UVEDENÍ DO PROVOZU</u>	Str. 7
A) Nasazení/vyjmutí jehly	Str. 8
B) Navlečení nitě	Str. 8
C) Mazání	Str. 9
D) Napájení a používání motorku	Str. 10
<u>5) OBSLUHA STROJE</u>	Str. 10
A) Spuštění	Str. 10
B) Obsluha stroje	
<u>6) NASTAVENÍ A SEŘÍZENÍ STROJE</u>	Str. 11
A) Výměna smyčkovače	Str. 11
B) Nastavení vzdálenosti mezi smyčkovačem a jehlou	Str. 11
C) Nastavení vůle mezi smyčkovačem a jehlou	Str. 11
D) Nastavení výšky podavače	Str. 12
<u>6) POZNÁMKY</u>	Str. 13

PROHLÁŠENÍ O SHODĚ

My
ANITA B, s.r.o.
Hliníky 2068
680 01 Boskovice
IČO: 25584448

Prohlašujeme na svou výlučnou odpovědnost, že vlastnosti výrobku splňují hygienické a bezpečnostní požadavky technických předpisů pro strojní zařízení a že výrobek je za podmínek obvyklého používání uvedeného v návodu bezpečný. Přijali jsme opatření, kterými zabezpečujeme shodu všech strojních zařízení uváděných na trh s technickou dokumentací a se základními požadavky.

Název výrobku: **Šicí stroj YAO-HAN F-300 Serie**

Typ:

Výrobní číslo:

Výrobce: YAO HAN INDUSTRIAL CO.LTD., Lane 145, Fu Ying Rd., Shin-Chuang City, Taipei Hsien.

Popis a určení: Průmyslový šicí stroj pro použití v oděvním nebo kožedělném průmyslu

Posouzení shody bylo provedeno postupem stanoveným § 12 odstavec 4, písmeno a) zákona č. 22/1997 Sb.

Výrobek, na nějž se vztahuje toto prohlášení je ve shodě s následujícími dokumenty:

A. - Nařízení vlády

č. 170/1997 Sb. ve znění NV č.283/2000 Sb. - o strojním zařízení

B. - České harmonizované normy:

ČSN EN 292-1:2000

ČSN EN 292-2+A1:2000

ČSN EN 294:1993

ČSN EN 953:1998

Poznámka: Toto prohlášení se vztahuje pouze na výše uvedenou šicí hlavu. Prohlášení shody pro vyrobený nebo repasovaný průmyslový šicí stroj, kde je tento výrobek použit, musí provést dodávající firma podle zákona č. 22/1997 Sb. sama.

1) TECHNICKÉ PARAMETRY

	Hodnoty	
Model	F300A	F302A
Rychlost		
Počet nití	jednonitný	dvounitný
Systém jehel	D-5; # 24;25	D-5; # 24;25
Hmotnost (netto)	5,5 kg	5,8 kg
Stupeň hlučnosti	80,5 ~ 83 dB (A)	80,5 ~ 83 dB (A)
Stupeň vibrací	10-12 m/s *2	10-12 m/s *2
AC Motor	220/240 V; 90 W	220/240 V; 90 W
DC Motor	12V nebo 24V	12V nebo 24V

POPIS A URČENÍ:

A) Přístroj lze použít na zašití vícevrstvých papírových pytlů, PE/PP pytlů (z polypropylénu i polyetylénu), bavlněných a jutových pytlů.

B) V případě speciálního požadavku, přístroj je možné upravit / přizpůsobit, ale pouze pod dohledem odpovědné kvalifikované osoby.

C) Při zašívání jutových pytlů je vhodné zpomalit rychlost šití. Proto je lepší nastavit rychlost otáček motoru pod 800/min.

POKYNY PRO LIKVIDACI STROJE

Po ukončení technické životnosti stroje jej předejte k likvidaci firmě ANITA B, s.r.o. nebo jiné firmě zabývající se odbornou likvidací výrobků.

2) BEZPEČNOSTNÍ OPATŘENÍ

Neuvádějte šicí stroj do provozu, dokud nebude zajištěna správná příprava odborníkem nebo kvalifikovanou osobou a dokud se neseznámíte s bezpečnostními opatřeními.

1. Každý šicí stroj smí být obsluhován jen řádně zaškolenou obsluhou.
2. Vezměte v úvahu platné bezpečnostní předpisy Vaší země.
3. Šicí stroj smí být použit jen k takové činnosti, pro kterou je určen. Jiné použití není přípustné.
4. Na stroji musí být dodržena všechna bezpečnostní opatření před uvedením do provozu nebo v provozu.
5. K zajištění osobní bezpečnosti se doporučuje používat při práci na stroji ochranné brýle.
6. Jsou-li na stroji prováděny úpravy nebo změny, musí být dodrženy bezpečnostní předpisy. Úpravy jsou prováděny pouze na vlastní zodpovědnost.
7. Při následujících pracích musí být vypnut hlavní vypínač stroje nebo vytažena vidlice ze zásuvky elektrického proudu (při použití mechanicky ovládaných spojkových motorů bez pojistky proti spuštění stroje šlapadlem vyčkejte, až se motor zastaví):
 - 7.1. Při navlékání nití do jehly (jehel), chapače atd.
 - 7.2. Při výměně jehel, přítlačné patky, stehové desky, chapače, cívky chapače, podavače, chrániče jehly, chrániče prstů, vodiče díla apod.
 - 7.3. Při opuštění pracoviště a při ponechání pracoviště bez dozoru.
 - 7.4. Při údržbě stroje (při čištění).
8. Opravy, údržba a úprava strojů (viz bod 6) smí být prováděny jen odborníkem nebo kvalifikovanou osobou. Pro opravy musí být použity jen náhradní díly od výrobce stroje.
9. Práce na elektrovybavení stroje smí být prováděny elektromechanikem nebo pod řízením a dozorem kvalifikovanou osobou.
10. Práce na částech a vybaveních, které jsou pod proudem, nejsou přípustné.
11. Před údržbou a opravou na pneumatických zařízeních je nutno odpojit zdroj tlakového vzduchu. Zbytečný tlakový vzduch je nutno vypustit před započítím prací.
12. Je odpovědností uživatele, jestliže bezpečnostní opatření uvedená v návodu k obsluze nebudou dodržována.
13. Nedílnou součástí tohoto návodu k používání je návod k používání příslušného pohonu a je nutno ho při práci dodržet. Zejména článek 3. „Bezpečnostní příkazy“.

DŮLEŽITÁ UPOZORNĚNÍ:

Pozor!

Nikdy stroj nespouštějte bez krytu řemene, nebezpečí úrazu.

I přes dodržení všech bezpečnostních předpisů není zcela vyloučené, že se objeví některé ze závad přirozeně vztahujících se na funkci tohoto stroje.

- Bez používání tlumících klapek na uši může hlučnost stroje ovlivnit Vaši citlivost sluchu.
- Při dotyku jehel prstem, mohou být jehly nepohyblivé či naopak pohyblivé.
- Pokud budete se strojem nepřetržitě pracovat bez jakékoliv přestávky, mohou vibrace stroje způsobit bolest Vaši ruky.

Aby se zabránilo poruchám nebo poškozením, dodržujte bezpodmínečně tyto body:

1. Před prvním uvedením do provozu stroj důkladně očistěte a pak naolejujte.
2. Zkontrolujte, zda síťové napětí souhlasí s napětím uvedeným na výkonovém štítku motoru. Nesouhlasí-li, neuvádějte stroj do provozu v žádném případě.
3. Za chodu stroje se musí ruční kolo otáčet směrem k obsluze; není-li tomu tak, motor přepólujte.
4. V prvních dvou týdnech nepřekročujte 3/4 maximální rychlosti stroje.
5. Před vyjímáním šitého díla nastavte nitřovou páku vždy do její nejvyšší polohy.

Bezpečnostní pokyny:

1. Stroj smí být používán jen podle svého určení. Při úpravě na jiná provedení je nutno dodržet všechna platná bezpečnostní ustanovení.
2. Provoz stroje bez ochranných zařízení, jimiž byl vybaven z výrobního závodu, není dovolen.
3. Stroj smí zapnout a s ním pracovat jen náležitě poučená osoba (obsluha).
4. Při výměně šicích nástrojů, jako např. jehly, přítlačné patky, stehové desky, podavače a cívky, při opuštění pracoviště a při údržbářských pracích musí být stroj nejprve vypnut hlavním vypínačem nebo odpojením od sítě.
5. Práce na elektroinstalaci smějí být prováděny jen odborníky-elektrotechniky nebo náležitě poučenými osobami.

3) KONTROLA STAVU STROJE

Po převzetí stroje zkontrolujte následující:

- závady na balení
- úplnost obsahu podle dodacího listu
- příslušenství stroje
- poznamenat výrobní číslo stroje na přední stranu návodu
- zjištění závady okamžitě oznámit přepravci a dodavateli

4) UVEDENÍ STROJE DO PROVOZU

Aby se předešlo poruchám, nebo poškození stroje, je nutno dbát následujících pokynů :
vyčistěte stroj od konzervačních prostředků kápněte do chapače 1-2 kapky oleje, sejměte čelní kryt a promažte olejem oka ojnice jehelní tyče a smykadla nitové páky.

nechte odborníka přezkoušet, zda elektrovybavení stroje je v pořádku včetně příslušného napětí el.proudu pro motor a dbejte, aby se po zapojení elektromotoru ruční kolo stroje otáčelo směrem k obsluze (dle šipky). V prvních dvou týdnech nevyužívejte plnou rychlost stroje, šijte pouze asi na 3/4 maximální rychlosti.

POZOR !

Nezasahujte do elektrozařízení stroje, zavolejte odborníka-elektromechanika. Nebezpečí úrazu elektrickým proudem.

Při práci na stroji a v jeho blízkosti se chovejte tak, abyste nezavdali příčinu k vzniku úrazu. Dbejte, aby do elektrozařízení nemohla vtéci žádná kapalina a způsobit zkrat nebo jinou poruchu elektrozařízení.

Dbejte obecně platných bezpečnostních předpisů..

Při práci na stroji buďte mimořádně opatrní v blízkosti jehly, stříhacích nožů, nitové páky a přítlačných elementů díla.

Při sklopené hlavě stroje na podstavci dbejte zvýšené opatrnosti, aby nedošlo k překlopení celého stroje s podstavcem.

Při sklápění hlavy stroje do pracovní polohy uchopte hlavu oběma rukama tak, aby nemohlo dojít k úrazu mezi sklápěným strojem a deskou podstavce.

A) Nasazení / vyjmutí jehly

- Pomocí speciálního klíče uvolněte upínací matici (3001229) jehelní tyče (3001227).
- Pootočte ozubeným kolem (3001624) tak, aby se jehla posunula do její nejvyšší polohy, a poté vyjměte opotřebenou jehlu.
- Nasaďte novou jehlu do spodní části jehelní tyče a zastrčte ji, jak nejvíce to bude možné.
- Zpět utáhněte upínací matici jehelní tyče.

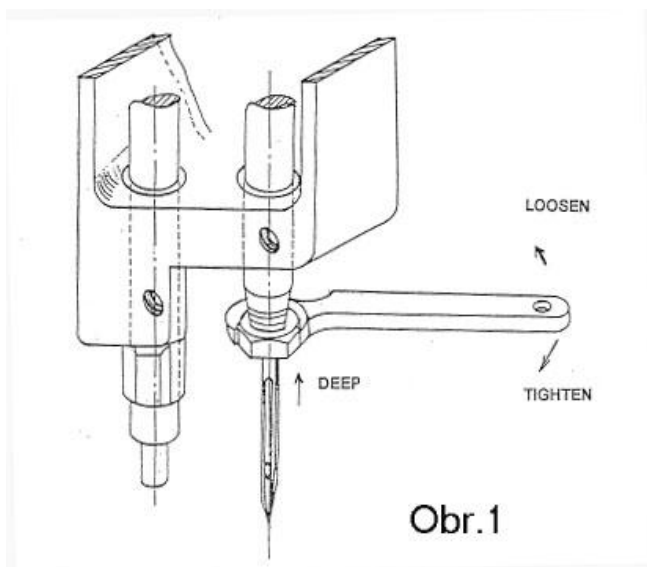

DEEP - hloubka
 LOOSEN - povolit
 TIGHTEN - utáhnout

B) Navlečení niti

- Postup při navlečení niti u modelu F300A: (viz obr. 2 a obr.3)

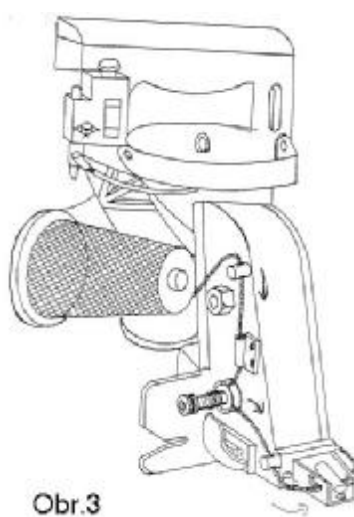
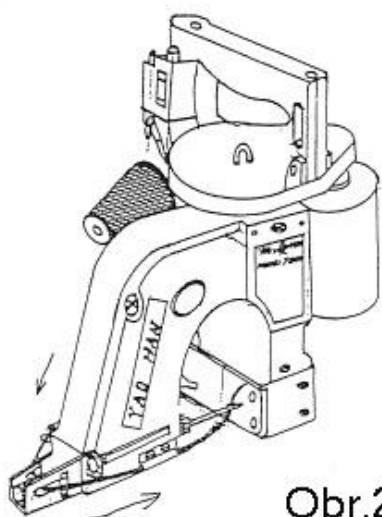

- Postup při navlečení niti u modelu F302A: (viz obr. 4 a obr.5)

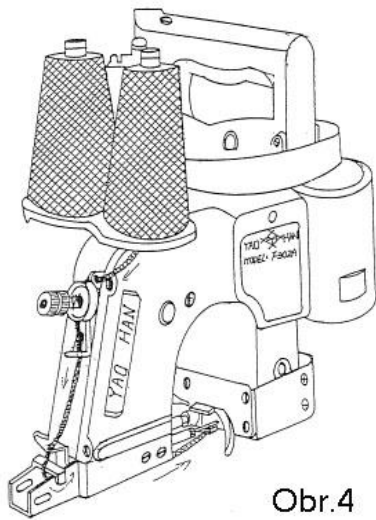

Obr.4

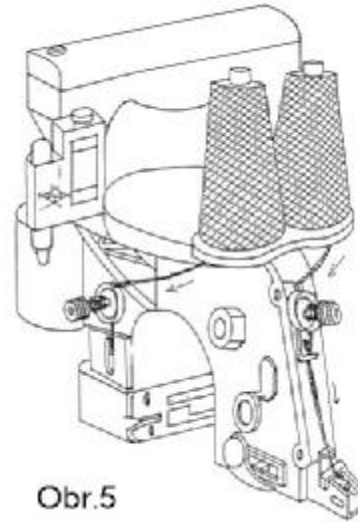

Obr.5

c) Pokud je nit příliš napnutá, může dojít k jejímu přetržení, nebo může dojít k nařasení šitého materiálu.

V opačném případě, kdy je nit naopak málo napnutá, může také dojít k vynechání stehů.

d) Občas zkontrolujte pružinu napětí niti (3001247). Jestliže je opotřebená, je nutné ji vyměnit. Vyhovující napětí niti, nastavte šroubem (3001243), a maticí napínače (3001244 & 3001446).

C) Mazání

a) Před začátkem používání stroje se ujistěte, zda je plná olejová nádoba a zda je uzávěr nádoby řádně uzavřen.

b) Pro zachování nejvyšší výkonnosti stroje je důležité, aby operátor zapnul tlačítko mazání k promazání částí stroje každé 3 hodiny.

c) Operátor musí průběžně kontrolovat stav oleje v nádobě, aby se předešlo případnému poškození způsobeného zadřením kvůli nedostatku oleje.

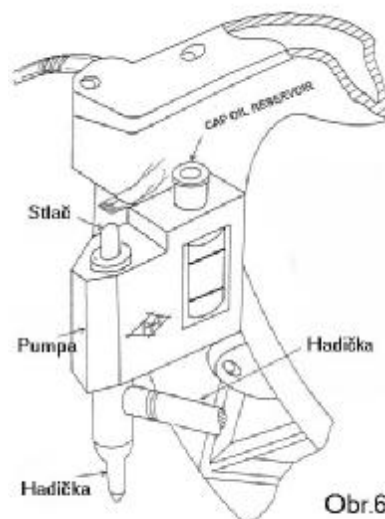

Obr.6

D) Napájení a použití motoru

- Zkontrolujte správné určení napájení podle označení na štítku uvedeném na motoru.
- Motor stroje není určen pro nepřetržitý provoz. Proto souvisle nepoužívejte stroj po dlouhou dobu, jinak dojde k poškození funkčnosti/ výkonnosti motoru.
- Průběžně kontrolujte uhlík motoru. Pokud je opotřeбенý, vyměňte jej za nový.

5) OBSLUHA STROJE

A) Spuštění stroje

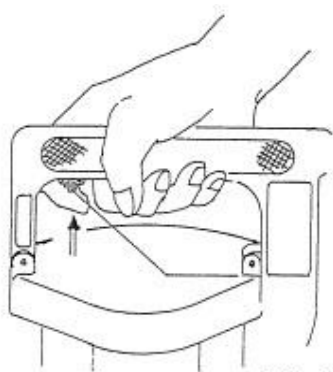

Obr.7

- Spusťte přítlačnou patku pákou (3001217).
- Stroj spustíte zmáčknutím tlačítka (3001628), které musíte držet po celou dobu provozu stroje. Jakmile tlačítko pustíte, stroj se automaticky vypne.

B) Obsluha stroje

- Narovnejte začátek pytle, odkud zahájíte šití.
- Vezměte odpovídající vzdálenost od horního konce pytle podle materiálu.
Doporučená vzdálenost je:
100 mm - pro tkaný materiál
50 mm - pro papír a PE/PP materiál
110 mm - pro jutový materiál
- Vsuňte pytel mezi patku (3001220A) a stehovou desku (3001208). Během šití, přidržujte pytel v rovině a posunujte ho směrem dopředu. Neposouvajte materiál směrem dozadu ani nahoru či dolů.
- Po dokončení šití, nechte 30 - 40 mm dlouhý konec niti, a zbytek odsřihněte, aby se šití nezačalo párat.



Obr.8

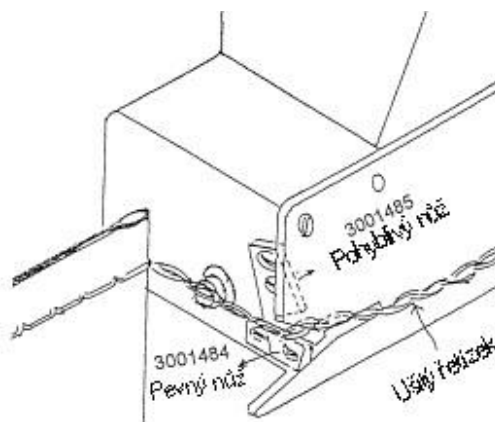

Obr.8a

6) NASTAVENÍ A SEŘÍZENÍ STROJE

A) Výměna smyčkovače

- Zdvižením páky (3001217) se zvedne přítlačná patka (3001220A) do potřebné výšky.
- Vyjměte jehlu (3001226).
- Demontujte kryt smyčkovače (3001206).
- Vyjměte stehovou desku (3001208).
- Otočte ozubeným kolečkem (3001624) k posunutí podavače do jeho nejnižší polohy.
- Vyjměte šroubek (3001480) a podložku, a demontujte podavač (3001478).
- Povolte šroubky (3001469-1, 3001469-2) smyčkovače (3001470), který nyní můžete vyjmout a vyměnit za nový.
- Nový smyčkovač umístěte do nejnižší polohy, a nastavte jej podle dalších instrukcí.
- Dotáhněte šroubky (3001469-1, 3001469-2).

B) Nastavení vzdálenosti mezi smyčkovačem a jehlou

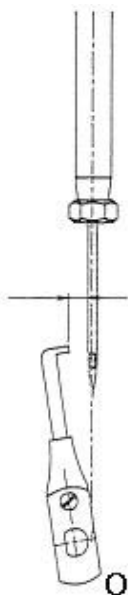

Obr.9

- Otočte ozubeným kolečkem (3001624) pro kontrolu, zda vzdálenost mezi levým okrajem smyčkovače a jehlou je cca 0,85 (viz obr. 9)
- Pokud je vzdálenost odlišná, odejměte desku (3001202), a nastavte vůli 0,85mm mezi jehlou a hranou smyčkovače.

C) Nastavení vůle mezi smyčkovačem a jehlou



Obr.10



Obr.11

- Otočte ozubeným kolečkem /3001624) tak, aby horní konec smyčkovač o něco málo přesahoval boční stranu jehly, a aby vzdálenost mezi nimi byla cca 0.045 mm (viz obr 10).
- Pro nastavení povolte šroub (3001231) přítlačné jehelní tyče (3001231-1).
- Seřídte spodní část smyčkovače do jedné roviny s horním okrajem dírký jehly.
- Zpět utáhněte šroub (3001231).
- Zkontrolujte vůli jehly a smyčkovače, a zda jsou ve stejné rovině. Konec smyčkovače by měl být co možná nejbliže k zářezu jehly. Pokud tomu tak není, uvolněte šroubky (3001469-1 & 3001469-2), a posuňte celý smyčkovač (3001469) směrem dolů. Konec smyčkovače se musí dotýkat zářezu na jehle, s max. vůlí cca 0.01 - 0.03 mm.

D) Nastavení výšky podavače

a) Vzdálenost šití je již nastavena výrobcem - dodavatelem.

Optimální výška podavače je 7,25 mm.

V případě že je výška podavače příliš velká, zkontrolujte podavač, zda není opotřebovaný. Pokud ano, je nutné ho vyměnit za nový.

b) Při normální vzdálenosti šití je horní konec podavače (3001478) o 2.4 - 2.7 mm výš než stehová deska (3001208). Pokud výška nového podavače není dostatečná, seřídte šroubky (3001475-1) na sadě podavače (3001475). Doporučujeme nastavení podavače do nejvyšší polohy, což umožní větší vzdálenost šití a zároveň rychlost šití.

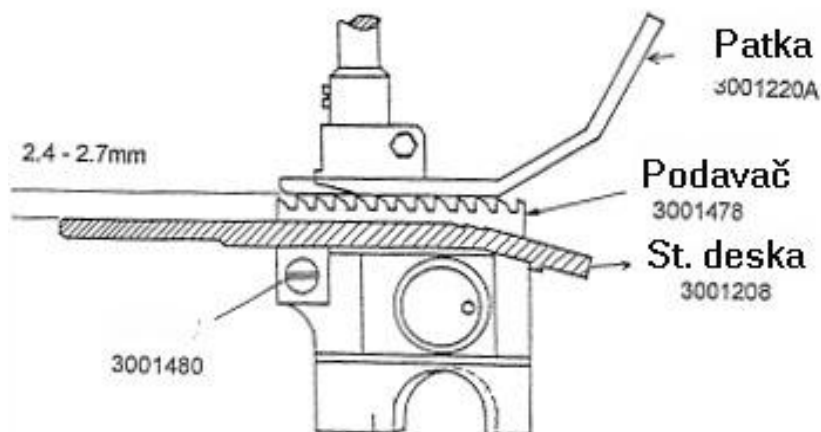

Obr.12

7) POZNÁMKY